

Master 40  
cod.: 525710111C  
ver.: 00

descrição: misturadora de encast. 3 vias esp. quadrado  
description: 3 way concealed shower mixer with square rosette  
description: mitigeur encastré 3 voies rosace carré

sanindusa®

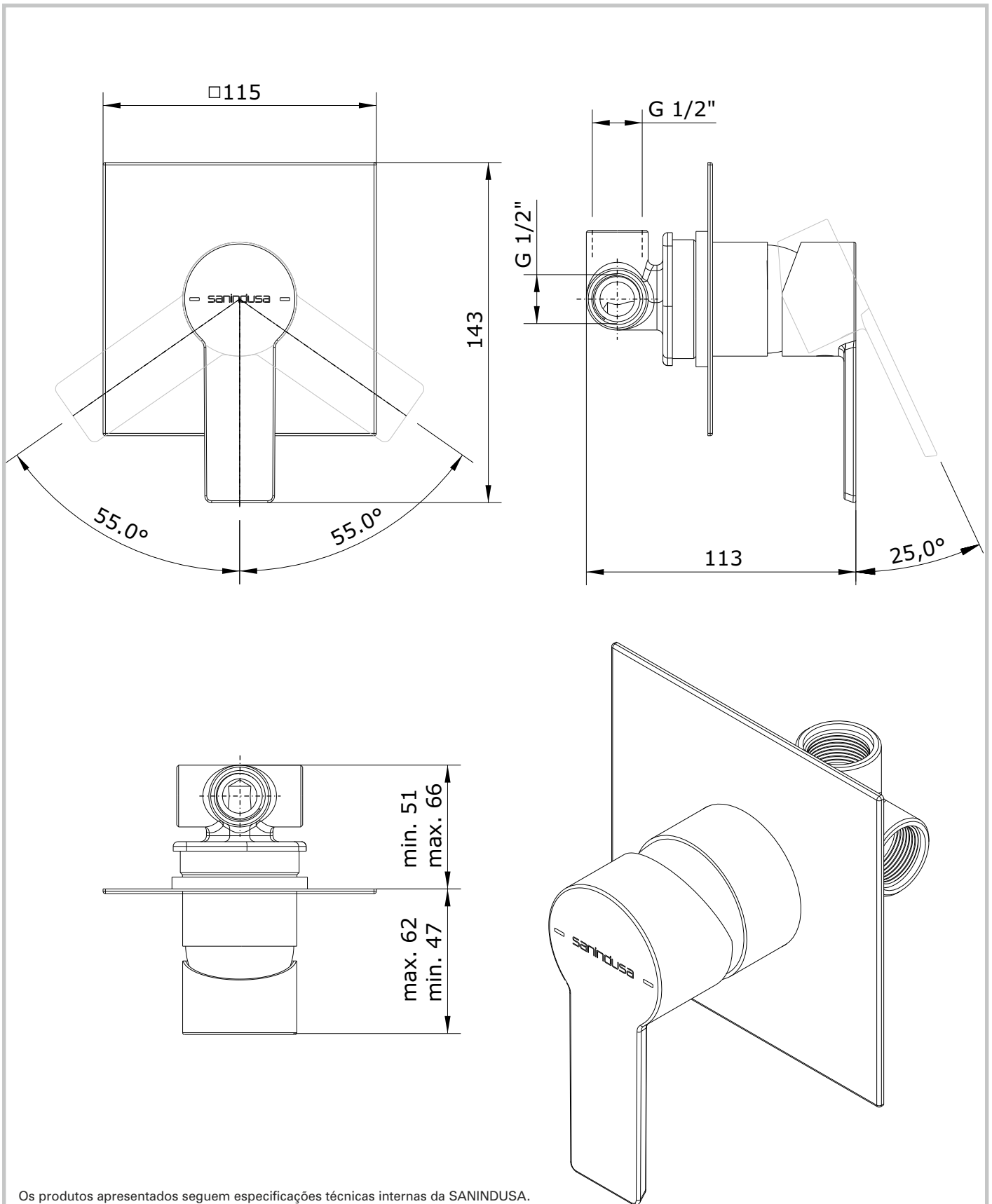

Os produtos apresentados seguem especificações técnicas internas da SANINDUSA.  
As dimensões são meramente indicativas.

Reservamos o direito de fazer alterações técnicas que permitam melhorar a funcionalidade dos nossos produtos, sem aviso prévio.

The presented products follow technical specifications from SANINDUSA.

The dimensions of the pieces are merely a reference.

We reserve the right to introduce technical improvements in our products without previous advice.

Les produits présentés suivent les spécifications techniques internes de SANINDUSA.

Les dimensions de ceux-ci sont données à titre indicatifs.

Nous nous réservons le droit de procéder aux modifications techniques qui permettraient d'améliorer les fonctionnalités de nos produits, sans préavis.

Master 40  
cod.: 525710111C  
ver.: 00

descrição: misturadora de encastrar 3 vias espelho quadrado  
description: 3 way concealed shower mixer with square rosette  
description: mitigeur encastré 3 voies rosace carré

sanindusa®

Nº	Descrição
1	Misturadora de encastrar 3 vias
2	Alojamento Cartucho Cr.
3	Cartucho Monocomando ø40 Fechado
4	Porca M42x1.5 Latão
5	Manípulo Master 40 Cr.
7	Cobre Cartucho M42x1.5
8	Suplemento Quadrado esp. 2mm
9	Espelho Zamac quad 115x115mm 3V Cr.
10	Perno Sext Interior M 5x6
11	Tampa Cr.
12	O'ring 48x3 NBR70
18	Proteção Plastico ø50

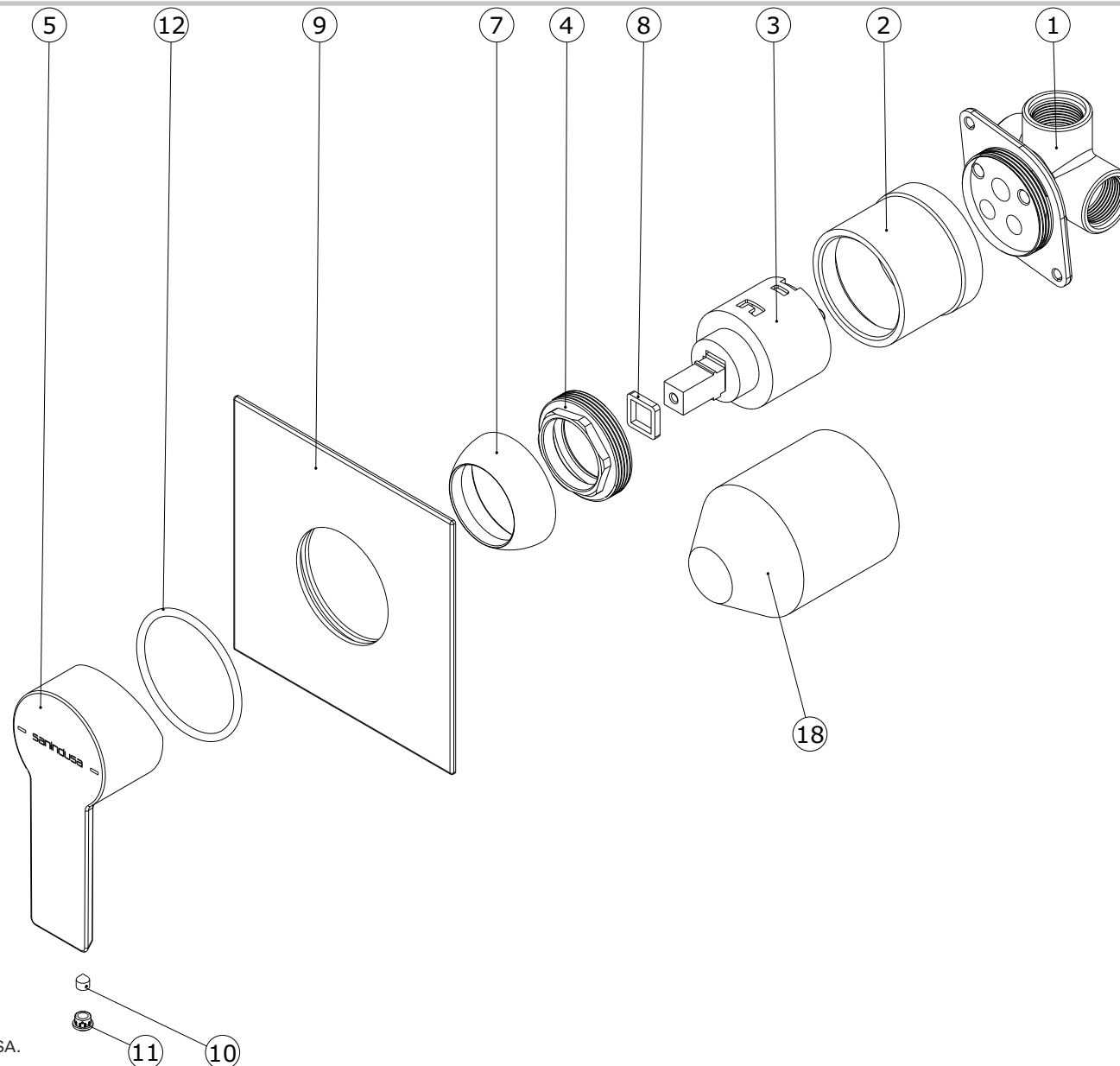

Os produtos apresentados seguem especificações técnicas internas da SANINDUSA.  
As dimensões são meramente indicativas.

Reservamos o direito de fazer alterações técnicas que permitam melhorar a funcionalidade dos nossos produtos, sem aviso prévio.

The presented products follow technical specifications from SANINDUSA.

The dimensions of the pieces are merely a reference.

We reserve the right to introduce technical improvements in our products without previous advice.

Les produits présentés suivent les spécifications techniques internes de SANINDUSA.

Les dimensions de ceux-ci sont données à titre indicatifs.

Nous nous réservons le droit de procéder aux modifications techniques qui permettraient d'améliorer les fonctionnalités de nos produits, sans préavis.