

série: Mixa

descrição: misturadora de cozinha giratória

sanindusa®

código: 5203001

revisão: 01

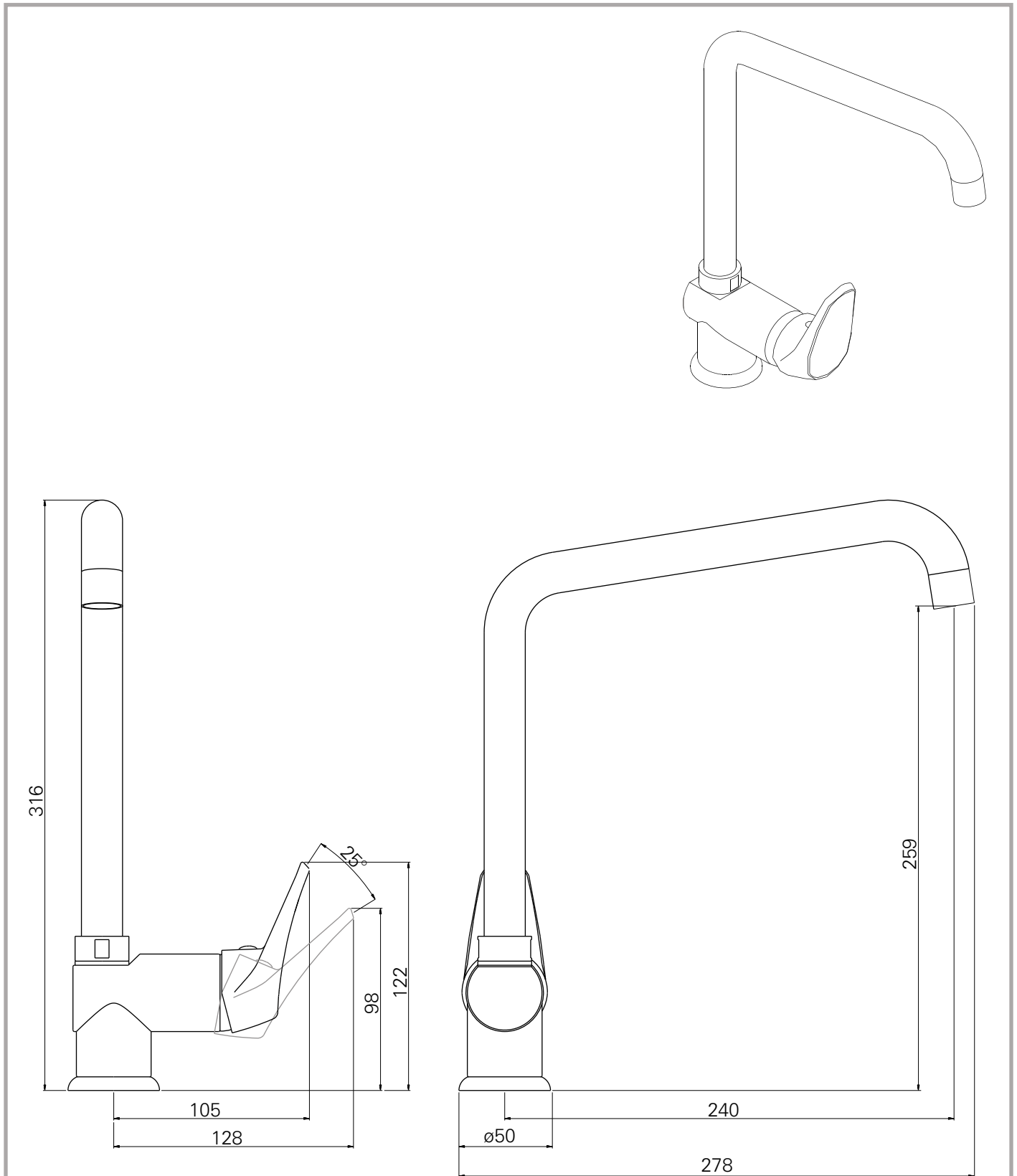

Os produtos apresentados seguem especificações técnicas internas da SANINDUSA.

As dimensões são meramente indicativas.

Reservamos o direito de fazer alterações técnicas que permitam melhorar a funcionalidade dos nossos produtos, sem aviso prévio.

The presented products follow technical specifications from SANINDUSA.

The dimensions of the pieces are merely a reference.

We reserve the right to introduce technical improvements in our products without previous advice.

9	Tampa ø9 Vermelho/Azul
8	Parafuso Umbrako Cônico 5x8 Inox
7	Leva Zamac 9x9
6	Cartucho Monocomando ø35 Fechado
5	Flexível Malha Inox M10x1-3/8
4	Triângulo de Fixação em ABS
3	Mist. Coz. Monobloco Lateral ø35
2	Areador ø22x1 HF
1	Cano A Esquadro c/ Perno e Calote

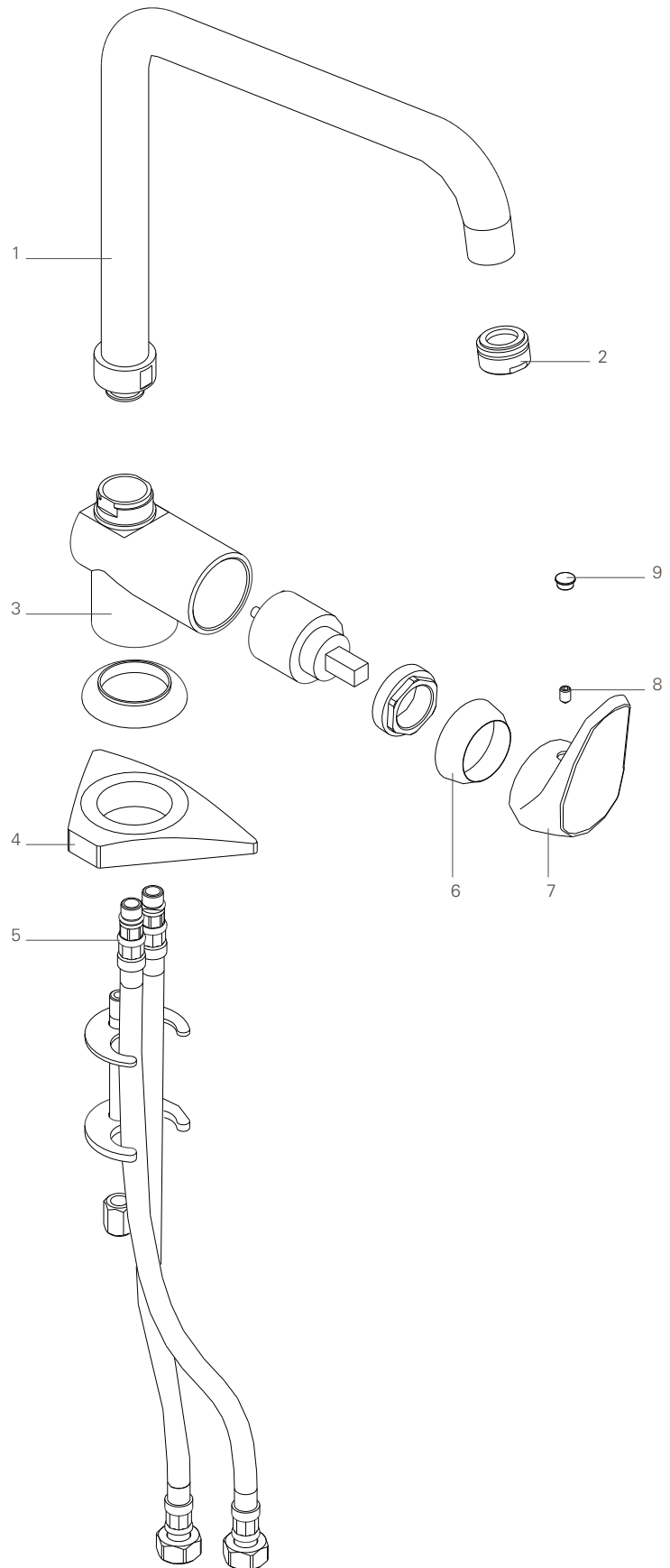

Os produtos apresentados seguem especificações técnicas internas da SANINDUSA.

As dimensões são meramente indicativas.

Reservamos o direito de fazer alterações técnicas que permitam melhorar a funcionalidade dos nossos produtos, sem aviso prévio.

The presented products follow technical specifications from SANINDUSA.

The dimensions of the pieces are merely a reference.

We reserve the right to introduce technical improvements in our products without previous advice.